



ВИДЕОРЕГИСТРАТОР  
**AV-400**  
MAX POWER

РУКОВОДСТВО ПОЛЬЗОВАТЕЛЯ



ВИДЕОРЕГИСТРАТОР  
**AV-400**  
MAX POWER

## СОДЕРЖАНИЕ

ОБЩАЯ ИНФОРМАЦИЯ	2
ВАЖНАЯ ИНФОРМАЦИЯ	2
НАЧАЛО РАБОТЫ	3
СХЕМА УСТРОЙСТВА	4
ЗАРЯДКА АККУМУЛЯТОРА	5
ВКЛЮЧЕНИЕ/ОТКЛЮЧЕНИЕ ВИДЕОРЕГИСТРАТОРА ARTWAY	5
УПРАВЛЕНИЕ ФУНКЦИЕЙ МЕНЮ	6
НАСТРОЙКА ПАРАМЕТРОВ ВИДЕОРЕГИСТРАТОРА	6
РЕЖИМЫ РАБОТЫ	10
РЕЖИМ ВИДЕОЗАПИСИ	10
РЕЖИМ ФОТОСЪЁМКИ	10
РЕЖИМ ВОСПРОИЗВЕДЕНИЯ ФАЙЛОВ	11
РЕЖИМ ПОДКЛЮЧЕНИЯ К ПК	11
ТЕХНИЧЕСКИЕ ХАРАКТЕРИСТИКИ	12
МЕРЫ ПРЕДОСТОРОЖНОСТИ	13

Благодарим Вас за то, что Вы выбрали бренд ARTWAY!

## ОБЩАЯ ИНФОРМАЦИЯ

Прежде чем начать эксплуатацию устройства, пожалуйста, внимательно ознакомьтесь с настоящим руководством пользователя. Сохраните это руководство, чтобы обратиться к нему, если в будущем возникнет такая необходимость.

В рамках программы постоянной модернизации и усовершенствования наших устройств, данное руководство пользователя может содержать неточности в заявленных характеристиках или не в полной мере описывать функции и возможности устройства. В случае выявления несоответствий, пожалуйста, скачайте последнюю версию руководства пользователя с официального сайта **www.artway-electronics.com** или обратитесь в службу технической поддержки по телефону **8-800-775-75-69**.

## ВАЖНАЯ ИНФОРМАЦИЯ

Устанавливайте видеорегистратор ARTWAY так, чтобы он не упал и не нанес повреждений при резкой остановке. Любой ущерб или повреждение изделия, пассажиров или иной собственности, причиненные из-за неправильной установки устройства ARTWAY, не входят в гарантию, и изготовитель не несет за них ответственности. Никогда не подключайте и не выдергивайте разъем электропитания мокрыми руками, чтобы не допустить удара электрическим током.

## НАЧАЛО РАБОТЫ

Перед первым включением или после длительного хранения видеорегистратора рекомендуем полностью зарядить аккумулятор. Для этого необходимо подсоединить устройство к питанию. После автоматического включения выключить и оставить заряжаться в выключенном состоянии на 3-4 часа. Несоблюдение этой рекомендации, может привести к несохранению пользовательских настроек, в частности, значений даты и времени. В случае длительного хранения видеорегистратора, рекомендуется полностью заряжать аккумулятор не реже чем один раз в месяц. Несоблюдение этой рекомендации, может привести к выходу из строя батареи и невозможности загрузки программного обеспечения.

Для корректного сохранения видеороликов перед первым использованием карты памяти необходимо её отформатировать.

**ВНИМАНИЕ!** Рекомендуется использовать высокоскоростную SD-карту до 128 Гб, не ниже 10 класса.

Порядок действий: включите видеорегистратор ARTWAY → вставьте карту памяти → если ведётся видеозапись, остановите её кнопкой «ОК» → нажмите кнопку «МЕНЮ» 2 раза → с помощью кнопок «ВВЕРХ» и «ВНИЗ» перейдите в пункт «Форматирование» → найдите кнопку «ОК» → с помощью кнопок «ВВЕРХ» и «ВНИЗ» выберите значение «ОК» → нажмите на кнопку «ОК» → появится надпись: «Подождите». После её исчезновения карта памяти готова к использованию → для выхода из меню нажмите кнопку «МЕНЮ».

Перед началом видеозаписи необходимо снять транспортировочную плёнку с линзы объектива, а также, по желанию, а с экрана видеорегистратора.

## СХЕМА УСТРОЙСТВА

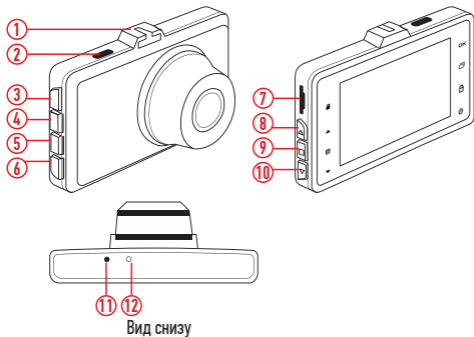

1. Посадочное место кронштейна
2. Разъём Type-C
3. Кнопка ОК
4. Кнопка РЕЖИМ
5. Кнопка блокировки
6. Кнопка POWER
7. Слот для SD-карты
8. Кнопка ВВЕРХ
9. Кнопка МЕНЮ
10. Кнопка ВНИЗ
11. Кнопка RESET
12. Микрофон

## ЗАРЯДКА АККУМУЛЯТОРА

Процесс полной зарядки составляет примерно 3 часа. После подачи питания и автоматического включения устройства его необходимо выключить и оставить заряжаться в полностью выключенном состоянии. Зарядить встроенную аккумуляторную батарею можно:

- При подключении ЗУ в гнездо автомобильного прикуривателя. После автоматического включения необходимо выключить регистратор и оставить заряжаться в полностью выключенном состоянии;
- Используя внешний аккумулятор. После автоматического включения необходимо выключить регистратор и оставить заряжаться в полностью выключенном состоянии;
- Через USB разъём. После автоматического включения необходимо выключить регистратор и оставить заряжаться в полностью выключенном состоянии.

## ВКЛЮЧЕНИЕ/ОТКЛЮЧЕНИЕ ВИДЕОРЕГИСТРАТОРА ARTWAY

Подключите к видеорегистратору ARTWAY через разъём Type-C автомобильное зарядное устройство, идущее в комплекте поставки. Видеорегистратор ARTWAY включается автоматически при подаче питания, при завершении подачи питания происходит автоматическое отключение устройства ARTWAY.

Также видеорегистратор можно принудительно включить/отключить длительным нажатием кнопки «**POWER**».

*Внимание!* При низком заряде аккумулятора видеорегистратор отключится автоматически после предупреждения о низком заряде аккумулятора.

## УПРАВЛЕНИЕ ФУНКЦИЕЙ МЕНЮ

Перед началом использования видеорегистратора ARTWAY рекомендуем воспользоваться функцией «Меню» и установить предпочтительные для Вас параметры.

Для настройки параметров видеорегистратора необходимо остановить текущую видеозапись кнопкой «ОК» и нажать на кнопку «МЕНЮ».

Для навигации в режиме «Меню» используются кнопки «ВВЕРХ» и «ВНИЗ». Для выбора подпункта меню/подтверждения выбора необходимо нажать кнопку «ОК».

Для выхода из меню необходимо нажать кнопку «МЕНЮ».

## НАСТРОЙКА ПАРАМЕТРОВ ВИДЕОРЕГИСТРАТОРА

### • РАЗРЕШЕНИЕ ВИДЕО – 1080FHD / 720P

Данная настройка позволяет выбрать качество видео. Чем больше значение параметра, тем лучше качество видео (но оно будет занимать больше места на карте памяти);

### • ЦИКЛИЧЕСКАЯ ЗАПИСЬ – выкл. / 1 мин. / 2 мин. / 3 мин. / 5 мин.

Данная настройка отвечает за перезапись видеороликов при заполнении карты памяти. Самые старые видеоролики будут стираться, и на их место будут записаны самые новые. Кроме того, Вы можете выбрать продолжительность видеоролика. Параметр «выкл.» отключает функцию перезаписи видеороликов. В этом случае, после того как карта памяти будет заполнена, дальнейшее сохранение видео/фото будет невозможно. Необходимо вручную форматировать карту памяти;



- **G-СЕНСОР** — выкл. / низкое / среднее / высокое

Данной настройкой Вы можете регулировать уровень чувствительности датчика удара. Датчик удара работает следующим образом: при резком изменении положения авто (столкновения, удары и т.п.) устройство защищает текущий видеофайл от циклической перезаписи. Это может быть полезно в случае ДТП. Обратите внимание, что ролики, защищённые от циклической перезаписи, постепенно заполняют SD-карту. Впоследствии потребуется ручное форматирование карты памяти.

- **ЭКСПОЗИЦИЯ** — от -2 до +2

Данной настройкой можно установить используемое видеорегистратором значение экспозиции;

- **МИКРОФОН** — вкл. / выкл.

Регулируя данную настройку, Вы включаете или выключаете микрофон для записи звука на видеоролике;

- **ШТАМП ДАТЫ** — вкл. / выкл.

Данная настройка позволяет выбрать, отображать или не отображать текущую дату и время на видеозаписи;

- **НОМЕР АВТО** — вкл. / выкл.

Этим пунктом меню Вы можете установить номерной знак автомобиля, который будет отображаться на видео;

- **WDR** — вкл. / выкл.

Функция WDR расширяет рабочий диапазон камеры и позволяет улучшить качество записываемого видео при помощи совмещения видеозаписей с различной выдержкой.

- **РЕЖИМ ПАРКОВКИ** – вкл. / выкл.

Данной настройкой Вы можете включить или отключить датчик мониторинга парковки. Режим парковки работает следующим образом: при резком изменении положения авто (столкновения, удары и т.п.) выключенное устройство автоматически включается и записывает видео, защищённое от циклической перезаписи. Это может быть полезно в случае ДТП, когда Вы отсутствуете в автомобиле. Обратите внимание, что необходимо обеспечить постоянную подачу питания для корректной работы данной функции;

- **ДАТА И ВРЕМЯ**

Этим пунктом Вы можете установить текущую дату и время в формате: Год/Месяц/День, Часы/Минуты/Секунды;

- **АВТООТКЛЮЧЕНИЕ** – выкл. / 1 мин. / 3 мин. / 5 мин.

Данный параметр позволяет выбрать период времени, после которого устройство автоматически выключится (при бездействии, если не идёт видеосъёмка);

- **ОТКЛЮЧЕНИЕ ЭКРАНА** – выкл. / 1 мин. / 3 мин. / 5 мин.

Данный параметр позволяет выбрать период времени, после которого экран устройства будет автоматически выключен (видеозапись будет продолжаться). Чтобы снова включить экран, нажмите любую кнопку;

- **ЗВУК КНОПОК** – вкл. / выкл.

Регулируя данную настройку, Вы включаете или выключаете звук клавиш при нажатии;

- **ЯЗЫК** – русский, английский и др.

- ЧАСТОТА – 50 Гц / 60 Гц

Этот параметр настраивает частоту мерцания экрана. На территории РФ рекомендовано выставлять значение 50 Гц;

- ФОРМАТИРОВАНИЕ – отмена / подтверждение

Данный пункт меню позволяет отформатировать SD-карту. При подтверждении форматирования карты памяти стираются все данные, включая защищённые от циклической перезаписи видеофайлы;

- НАСТРОЙКИ ПО УМОЛЧАНИЮ – отмена / подтверждение

При подтверждении данной настройки происходит сброс пользовательских настроек до предустановленных заводских;

- ВЕРСИЯ

В данном пункте меню Вы можете посмотреть версию программного обеспечения вашего видеорегистратора.

## РЕЖИМЫ РАБОТЫ

Видеорегистратор ARTWAY работает в следующих режимах: видеозапись, фотосъёмка, воспроизведение файлов. Для переключения между режимами следует остановить текущую видеозапись кнопкой **«ОК»** и последовательно нажимать кнопку **«РЕЖИМ»** для выбора нужного режима.

## РЕЖИМ ВИДЕОЗАПИСИ

Видеорегистратор ARTWAY автоматически начинает запись видео после включения устройства.

Для приостановки видеозаписи необходимо нажать кнопку **«ОК»**. Повторное нажатие кнопки **«ОК»** возобновит видеозапись.

Для защиты текущего файла от циклической перезаписи в режиме записи видео нажмите кнопку **«ЗАБЛОКИРОВАТЬ»**.

## РЕЖИМ ФОТОСЪЁМКИ

Для того, чтобы перейти в режим фотосъёмки, необходимо остановить текущую видеозапись кнопкой **«ОК»** и однократно нажать кнопку **«РЕЖИМ»**. Чтобы выйти из режима фотосъёмки, нажмите кнопку **«РЕЖИМ»** ещё 2 раза.

Нажатие кнопки **«ОК»** в режиме фотосъёмки позволяет сделать фотографию. Видеосъёмка в этом случае не ведётся.

## РЕЖИМ ВОСПРОИЗВЕДЕНИЯ ФАЙЛОВ

Для того, чтобы перейти в режим воспроизведения файлов, необходимо остановить текущую видеозапись кнопкой **«ОК»** и нажать кнопку **«РЕЖИМ»** 2 раза. Чтобы выйти из режима воспроизведения файлов, нажмите кнопку **«РЕЖИМ»** ещё раз.

Для перемещения между сохранёнными файлами используйте кнопки **«ВВЕРХ»** и **«ВНИЗ»**. Для воспроизведения/показа выбранного файла следует нажать кнопку **«ОК»**. Повторное нажатие кнопки **«ОК»** ставит воспроизведение на паузу.

В режиме воспроизведения файлов можно удалить или защитить от перезаписи выбранный или все файлы. Для этого нажмите кнопку **«МЕНЮ»**. Кнопками **«ВВЕРХ»** и **«ВНИЗ»** выберите необходимое действие. Подтвердите выбор кнопкой **«ОК»**.

В режиме воспроизведения файлов длительное нажатие кнопки **«ВНИЗ»** запускает ускоренное воспроизведение текущего видеофайла. Длительное нажатие кнопки **«ВВЕРХ»** возвращает воспроизведение к нормальной скорости.

## РЕЖИМЫ ПОДКЛЮЧЕНИЯ К ПК

Подключение к ПК производится с помощью кабеля USB. При подключении к ПК на дисплее устройства открывается диалоговое окно. Для соединения с ПК необходимо выбрать «Карта памяти» кнопкой **«ОК»**. При просмотре на компьютере Вы можете выбрать следующие файлы:

LOK – защищённые от перезаписи видеофайлы;

MOV – стандартные видеофайлы;

PIС – фотокадры.

## ТЕХНИЧЕСКИЕ ХАРАКТЕРИСТИКИ

Разрешение видео	1920×1080, 30 к/с 1280×720, 30 к/с
Угол обзора	170°
Линзы	6 стеклянных линз класса A+
Матрица	2 Мп, CMOS 1/2,7"
Формат записи	MOV
Видеокодек	H.264
Дисплей	3,0" LCD
G-сенсор (датчик удара)	есть
Язык	русский, английский
Циклическая запись	1 мин. / 2 мин. / 3 мин. / 5 мин. / выкл.
Автоматическое включение/выключение вместе с транспортным средством	Видеорегистратор автоматически включается при запуске двигателя и выключается при остановке двигателя
Штамп даты и времени	есть
Режим фотографии	есть, разрешение до 12 Мп
Формат фото	JPEG
Карта памяти	microSD до 128 Гб, 10 класс
Микрофон	есть
Динамик	есть
Аккумулятор	встроенный, 500 мАч
Комплектация	Видеорегистратор, зарядное устройство, 2 кронштейна, гарантийный талон

## МЕРЫ ПРЕДОСТОРОЖНОСТИ

- Устройство следует держать вдали от зон с экстремальным изменением температуры, предохранять от воздействия прямых солнечных лучей или устройств, излучающих тепло. Защищайте устройство от попадания влаги и не помещайте его в пыльную или задымленную среду. Не допускайте контакта с активными химическими веществами.
- Предохраняйте устройство от ударов, не кладите на него тяжелые предметы и не вставляйте в него устройства или предметы, которые не подходят к стандартным разъёмам. Падение устройства может привести к повреждению ЖК экрана и к нарушению его нормального функционирования.
- При зарядке устройства используйте только стандартный тип адаптера питания (включен в комплект). Использование нестандартного или иного типа зарядного устройства может привести к повреждениям и потере гарантии на устройство.
- Адаптер можно подключать только к тому типу электрической сети, параметры которой указаны на маркировке. Если Вы не уверены в соответствии параметров электрической сети и адаптера питания, проконсультируйтесь со специалистами, службы поддержки или в одном из авторизованных изготовителем сервисных центров, с информацией о сервисных центрах и телефонах службы поддержки Вы можете ознакомиться на официальном сайте [www.artway-electronics.com](http://www.artway-electronics.com).
- Не наступайте на кабель адаптера питания и не ставьте на него тяжелые предметы.
- Не допускайте растяжения кабеля, его запутывания и завязывания узлами.
- При отсоединении адаптера питания от прикуривателя следует вытягивать штекер, а не тянуть за сам кабель.
- Не подключайте адаптер питания к каким-либо иным устройствам, помимо устройств этой модели.
- Храните адаптер питания в недоступном для детей месте.
- Не применяйте чрезмерную силу при подключении к разъёмам внешних устройств. Это может привести к повреждению контактов.
- Не допускайте попадания в разъёмы посторонних предметов, а также жидкости и пыли. Это может привести к повреждению разъёма и устройства в целом.
- Перед установкой убедитесь, что штекер подсоединён правильной стороной. Избегайте натяжения кабеля, когда он подключён к устройству.

 **ARTWAY**®

ПЕРЕЙТИ НА САЙТ

[Artway-electronics.com](http://Artway-electronics.com)



Служба технической поддержки:

**8-800-775-75-69**

Бесплатные звонки по России

